



- < TRANSDUCTORES EXTENSOMÉTRICOS PARA MAGNITUDES MECÁNICAS.
- < SERVICIOS DE EXTENSOMETRÍA
- < EJECUCIONES A MEDIDA.
- < ASESORAMIENTO Y FORMACIÓN
- < SERVICIOS DE CALIBRACIÓN : fuerza, presión
- < EQUIPOS PARA ENSAYO DE MATERIALES



MICROTEST, S.A., C/Valle de Tobalina, 10, 28021-MADRID. Teléf. (91) 796 33 32. TFax. (91) 796 32 36 E-mail: microtes@arrakis.es

## TRANSDUCTORES DE FUERZA PC/ 300kN...2500 kN (tracc./compr.)

ESPECIFICACIONES GENERALES	
CAPACIDADES	300,...2500 kN
SALIDA A CARGA NOMINAL (F.E.)	2 mV/V ( $\pm$ 0.5%)
EXCITACIÓN ELÉCTRICA (RECOMENDADA)	10 Vrms
RESISTENCIA TERMINAL ENTRADA	~700 ohms
RESISTENCIA TERMINAL SALIDA	~700 ohms
AJUSTE DE CERO	<1% de señal nominal
NO LINEALIDAD TERMINAL (MÁX.)	<0.1% resp. F.E.
NO REPETIBILIDAD (MÁX)	<0.1% resp. F.E.
RANGO DE TENSIÓN DE EXCITACIÓN	0.5 ... 15 Vrms
COEF. TEMP. SOBRE SENSIBILIDAD POR 10 K	< $\pm$ 0.05% resp. F.E.
COEF. TEMP. SOBRE EL CERO POR 10 K	< $\pm$ 0.05% resp. F.E.





- < TRANSDUCTORES EXTENSOMÉTRICOS PARA MAGNITUDES MECÁNICAS.
- < SERVICIOS DE EXTENSOMETRÍA
- < EJECUCIONES A MEDIDA.
- < ASESORAMIENTO Y FORMACIÓN
- < SERVICIOS DE CALIBRACIÓN : fuerza, presión
- < EQUIPOS PARA ENSAYO DE MATERIALES



MICROTEST, S.A., C/Valle de Tobalina, 10, 28021-MADRID. Teléf. (91) 796 33 32. TFax. (91) 796 32 36 E-mail: microtes@arrakis.es

## TRANSDUCTORES DE FUERZA PC/ 300kN...2500 kN (tracc./compr.)

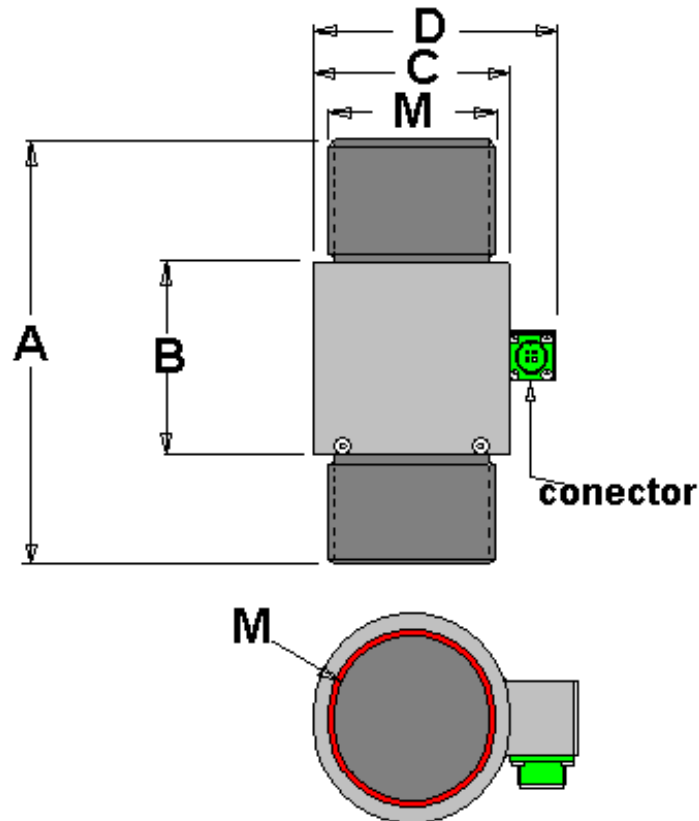

### MODELO PC

Capacidades:  
500 kN,...2,5 MN (T/C)

Dimensiones (en mm):

	500kN...1MN	1.5MN... 2,5MN
A	186-264	290-390
B	90	140
C	94	150
D	126	186
M	M 80x3	M 125x4

Acero inox. 17-4PH o niquelado



- < TRANSDUCTORES EXTENSOMÉTRICOS PARA MAGNITUDES MECÁNICAS.
- < SERVICIOS DE EXTENSOMETRÍA
- < EJECUCIONES A MEDIDA.
- < ASESORAMIENTO Y FORMACIÓN
- < SERVICIOS DE CALIBRACIÓN : fuerza, presión
- < EQUIPOS PARA ENSAYO DE MATERIALES



MICROTEST, S.A., C/Valle de Tobalina, 10, 28021-MADRID. Teléf. (91) 796 33 32. TFax. (91) 796 32 36 E-mail: microtes@arrakis.es

**OPCIÓN TRANSDUCTORES DE FUERZA PC/ 300kN...2500 kN / M (tracc./compr.)**

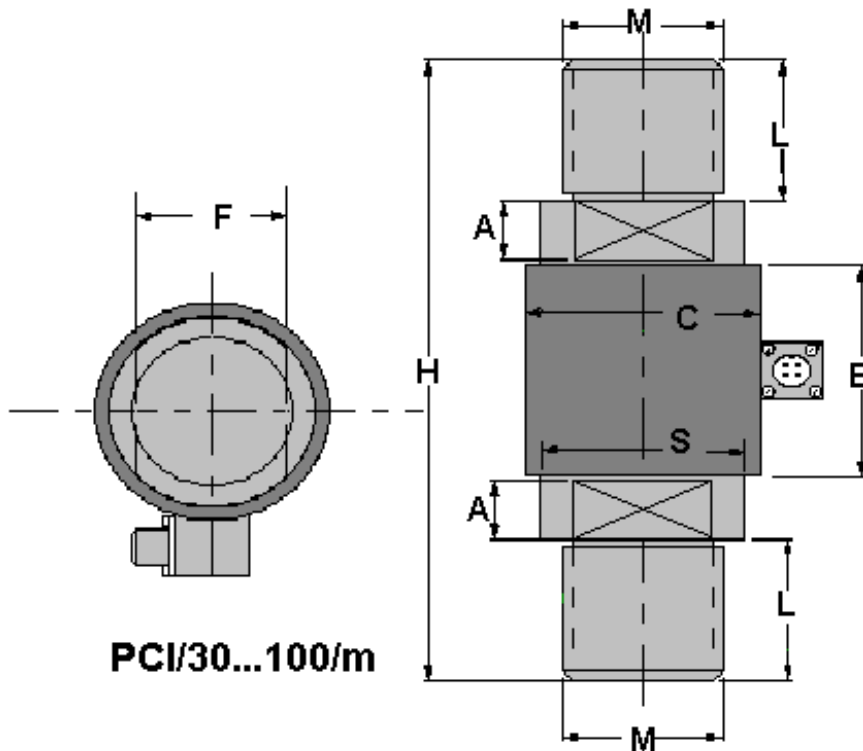

**PCI/30...100/m**

**MODELO PC OPCIÓN M**

Capacidades:  
300 kN,...1000kN (T/C)

Dimensiones (en mm):

	300kN	500kN...1000kN
<b>H</b>	264	264
<b>B</b>	90	90
<b>F</b>	60 entre planos	60 entre planos
<b>A</b>	25	25
<b>L</b>	60	60
<b>C</b>	94	94
<b>S</b>	82	82
<b>M</b>	M 52x3	M 64x4

Acero inox. 17-4PH o niquelado



- < TRANSDUCTORES EXTENSOMÉTRICOS PARA MAGNITUDES MECÁNICAS.
- < SERVICIOS DE EXTENSOMETRÍA
- < EJECUCIONES A MEDIDA.
- < ASESORAMIENTO Y FORMACIÓN
- < SERVICIOS DE CALIBRACIÓN : fuerza, presión
- < EQUIPOS PARA ENSAYO DE MATERIALES



MICROTEST, S.A., C/Valle de Tobalina, 10, 28021-MADRID. Teléf. (91) 796 33 32. TFax. (91) 796 32 36 E-mail: microtes@arrakis.es

## TRANSDUCTORES DE FUERZA PC/ 300kN...2500 kN (tracc./compr.)

### OPCIONES:

REFERENCIA **PCF** : opción en acero niquelado

REFERENCIA **PCI** : opción en acero inoxidable

REFERENCIA **PCI /m** : opción con planos de apriete (en acero inoxidable)

Otras longitudes de rosca y otras métricas bajo demanda (consultar).

### ESPECIFICACIONES DE MONTAJE

CONEXIONES		FUNCIÓN
A	1	SALIDA (+)
C	3	SALIDA (-)
B	2	EXCITACIÓN (-)
D	4	EXCITACIÓN (+)

Para señal positiva a **compresión**.

**CONECTOR:** LIDER SERIE 92 BM-14V



- < TRANSDUCTORES EXTENSOMÉTRICOS PARA MAGNITUDES MECÁNICAS.
- < SERVICIOS DE EXTENSOMETRÍA
- < EJECUCIONES A MEDIDA.
- < ASESORAMIENTO Y FORMACIÓN
- < SERVICIOS DE CALIBRACIÓN : fuerza, presión
- < EQUIPOS PARA ENSAYO DE MATERIALES



MICROTEST, S.A., C/Valle de Tobalina, 10, 28021-MADRID. Teléf. (91) 796 33 32. TFax. (91) 796 32 36 E-mail: microtes@arrakis.es

## TRANSDUCTORES DE FUERZA PCC/ 200kN...5000 kN (compr.)

ESPECIFICACIONES GENERALES	
CAPACIDADES	200 kN,..., 5000 kN
SALIDA A CARGA NOMINAL (F.E.)	2 mV/V ( $\pm$ 0.25%)
EXCITACIÓN ELÉCTRICA (RECOMENDADA)	10 Vrms
RESISTENCIA TERMINAL ENTRADA	~700 ohms
RESISTENCIA TERMINAL SALIDA	~700 ohms
AJUSTE DE CERO	<0.5% de señal nominal
NO LINEALIDAD TERMINAL (MÁX.)	<0.05 - 0.1% resp. F.E.

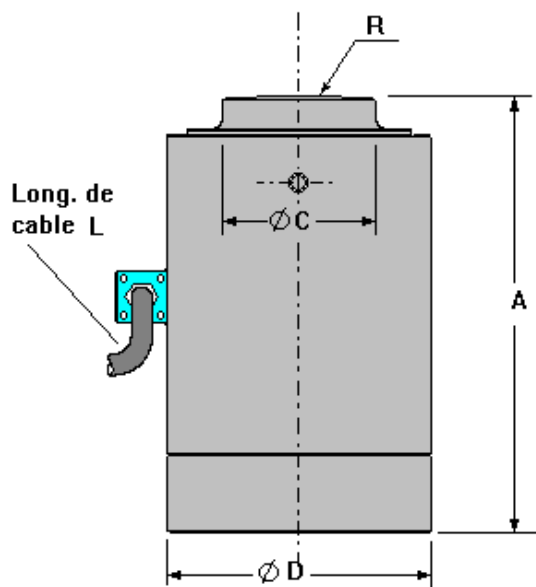



- < TRANSDUCTORES EXTENSOMÉTRICOS PARA MAGNITUDES MECÁNICAS.
- < SERVICIOS DE EXTENSOMETRÍA
- < EJECUCIONES A MEDIDA.
- < ASESORAMIENTO Y FORMACIÓN
- < SERVICIOS DE CALIBRACIÓN : fuerza, presión
- < EQUIPOS PARA ENSAYO DE MATERIALES



MICROTEST, S.A., C/Valle de Tobalina, 10, 28021-MADRID. Teléf. (91) 796 33 32. TFax. (91) 796 32 36 E-mail: microtes@arrakis.es

## TRANSDUCTORES DE FUERZA PCC/ 200kN...5000 kN (compr.)

### DIMENSIONES (en mm)

	PCC/20t (200 kN)	PCC/50t- 100t (500kN- 1MN)	PCC/150t- 200 t (1,5 MN - 2MN)	PCC/250t y 300t (2,5MN- 3MN)	PCC/400t y 500t (4MN-5MN)
<b>A</b>	150	190	250	280	325
<b>ØD</b>	94	94	150	180	220
<b>ØC</b>	32	64	85	110	130
<b>R</b>	160	350	600	600	600
<b>L</b>	3m o 20 m (otras longitudes bajo demanda)				

### ESPECIFICACIONES DE MONTAJE

CONEXIONES OPC. CONECTOR		COLORES PARA SALIDA CABLE	FUNCIÓN
A	1	BLANCO	SALIDA (+)
C	3	MARRÓN	SALIDA (-)
B	2	AMARILLO	EXCITACIÓN (-)
D	4	VERDE	EXCITACIÓN (+)

Conexionado para señal positiva a compresión

#### VERSIONES:

**SALIDA CABLE :** Manguera 4 hilos, 3 m (ó bien 20 m) (6 hilos u otras longitudes bajo demanda)

**CONECTOR:** LIDER SERIE 92 BM-14V



- < TRANSDUCTORES EXTENSOMÉTRICOS PARA MAGNITUDES MECÁNICAS.
- < SERVICIOS DE EXTENSOMETRÍA
- < EJECUCIONES A MEDIDA.
- < ASESORAMIENTO Y FORMACIÓN
- < SERVICIOS DE CALIBRACIÓN : fuerza, presión
- < EQUIPOS PARA ENSAYO DE MATERIALES



MICROTEST, S.A., C/Valle de Tobalina, 10, 28021-MADRID. Teléf. (91) 796 33 32. TFax. (91) 796 32 36 E-mail: microtes@arrakis.es

## TRANSDUCTORES DE FUERZA PCC/ 200kN...5000 kN (compr.)

### ACCESORIOS DE MONTAJE DE CÉLULA DE CARGA PCC

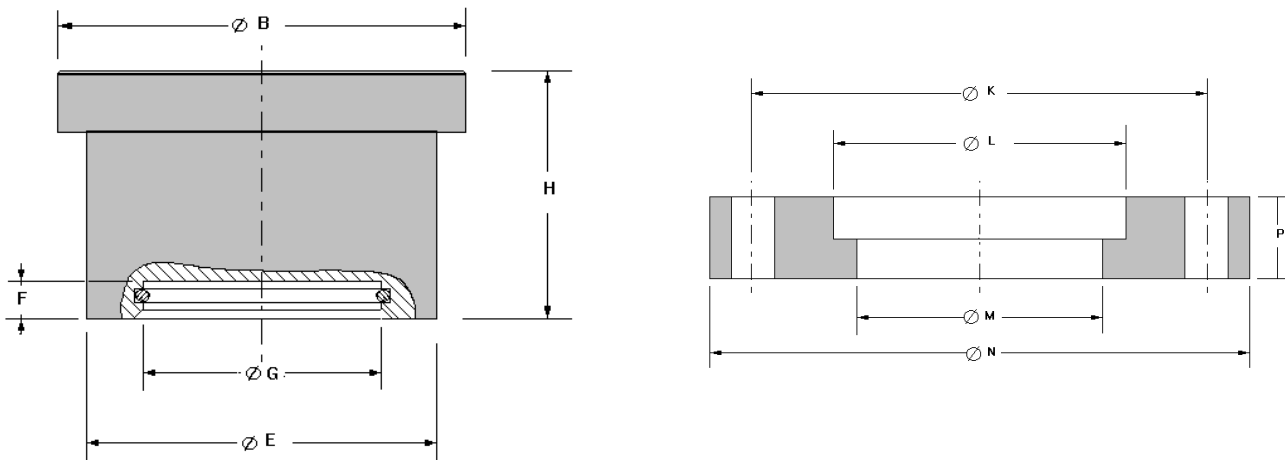

DIMENSIONES (en mm)

Tamaño	B	E	F	G	H	K	L	M	N	P
0 CM/PCC 200kN	58	48	8	33	28	90	59	48,5	114	14
1 CM/PCC 500-1000 kN	92	82	11	66	50	120	93	82,5	148	18
2 CM/PCC2- 1500-2000 kN	150	140	13	87	80	190	151	140,5	225	25
3 CM/PCC3- 2500-3000 kN	160	150	13	112	88	196	161	150,5	240	33
4 CM/PCC5- 4000-5000 kN	185	170	13	132	103	220	186	170,5	270	33



- < TRANSDUCTORES EXTENSOMÉTRICOS PARA MAGNITUDES MECÁNICAS.
- < SERVICIOS DE EXTENSOMETRÍA
- < EJECUCIONES A MEDIDA.
- < ASESORAMIENTO Y FORMACIÓN
- < SERVICIOS DE CALIBRACIÓN : fuerza, presión
- < EQUIPOS PARA ENSAYO DE MATERIALES



MICROTEST, S.A., C/Valle de Tobalina, 10, 28021-MADRID. Teléf. (91) 796 33 32. TFax. (91) 796 32 36 E-mail: microtes@arrakis.es

## TRANSDUCTORES DE FUERZA PCC/ 200kN...5000 kN (compr.)

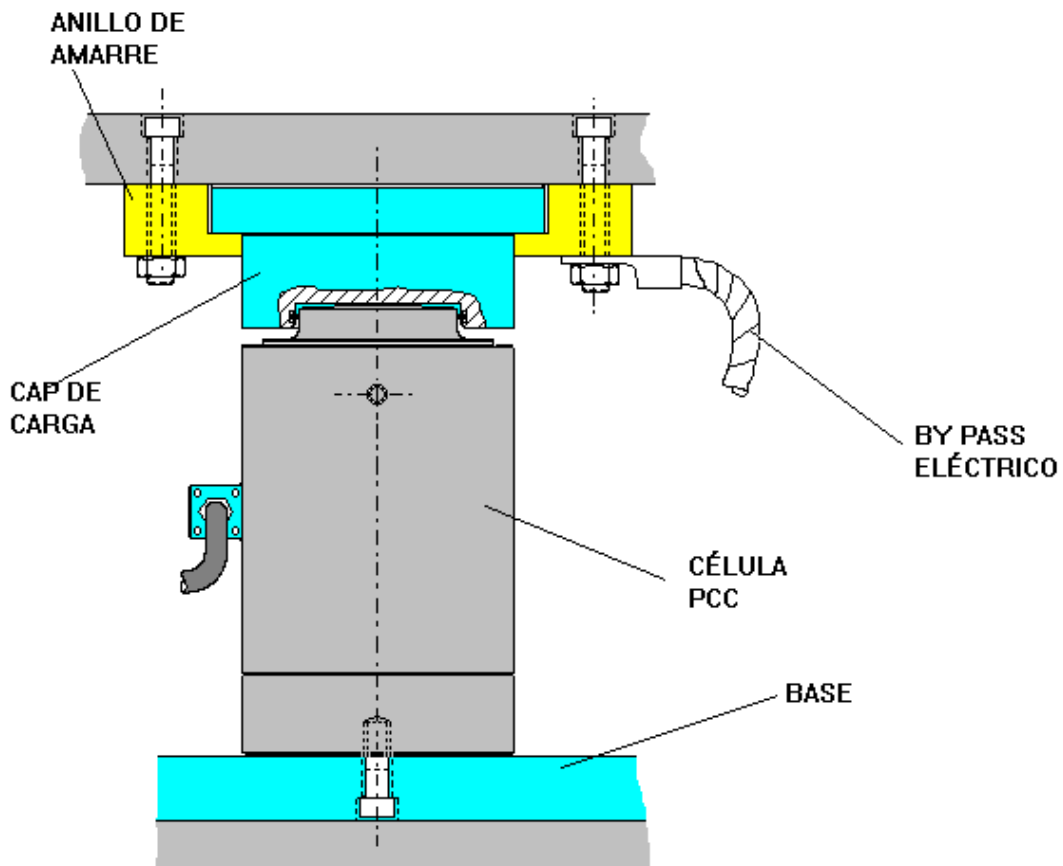

MONTAJE DE CÉLULA DE CARGA PCC CON CONJUNTO CM/PCC-2



- < TRANSDUCTORES EXTENSOMÉTRICOS PARA MAGNITUDES MECÁNICAS.
- < SERVICIOS DE EXTENSOMETRÍA
- < EJECUCIONES A MEDIDA.
- < ASESORAMIENTO Y FORMACIÓN
- < SERVICIOS DE CALIBRACIÓN : fuerza, presión
- < EQUIPOS PARA ENSAYO DE MATERIALES



MICROTEST, S.A., C/Valle de Tobalina, 10, 28021-MADRID. Teléf. (91) 796 33 32. TFax. (91) 796 32 36 E-mail: microtes@arrakis.es

## TRANSDUCTORES DE FUERZA PCC/ 200kN...5000 kN (compr.)

